

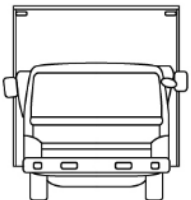
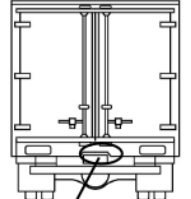
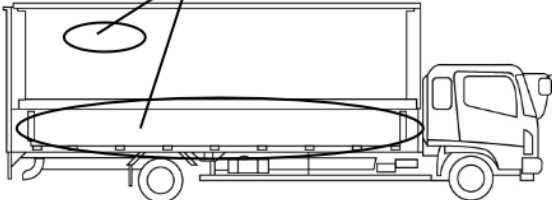
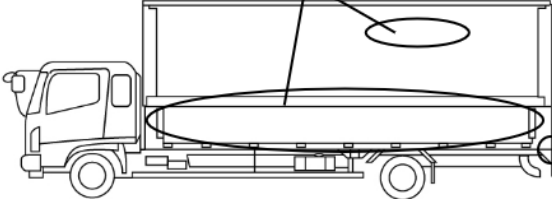

車名	年式	型式・車体番号		架装形状			整理番号
いすゞ	22/02	BKG-NPR85AN-7019541		ドライバン			
車検有効期限	走行距離 (km)	積載量	タコグラフ年月	荷台寸法 (mm)			43662
抹消	198,366 km	2,000 kg		長さ	幅	高さ	
	記録簿			4,480	2,080	2,160	

エンジン状態(5段階評価)	D	エンジン	4気筒	ブレーキ	オイル	馬力	150 ps	ミッション	2ペダル	スムーサー	キャブ内汚れ	中	
ミッション・デフ状態	油にじみ(ヘッドカバー)										シート汚れ	有	
フレーム関係・下回り状態	サビ・ショック→仕上げ塗装済												
上物 (メーカー・型式・年式)	フルハーフ・DLK(H21)												
仕様等	2tワイドロング★ラッシング2段・スライドサイドドア・フルフラットロー												
												過給機	ターボ
												キャブ内装備	
											キーレス 集中ドアロック		

その他・備考欄	 	 	 	タイヤ状態 (mm、欠、で記載)	
				<div style="display: flex; justify-content: space-around;"> <div style="border: 1px solid black; padding: 5px;">5</div> <div>前</div> <div style="border: 1px solid black; padding: 5px;">6</div> </div> <div style="display: flex; justify-content: space-around; margin-top: 10px;"> <div style="border: 1px solid black; width: 30px; height: 20px;"></div> <div style="border: 1px solid black; width: 30px; height: 20px;"></div> </div> <div style="display: flex; justify-content: space-around; margin-top: 10px;"> <div style="border: 1px solid black; padding: 5px;">5</div> <div style="border: 1px solid black; padding: 5px;">5</div> <div style="border: 1px solid black; padding: 5px;">5</div> <div style="border: 1px solid black; padding: 5px;">4</div> </div> <div style="display: flex; justify-content: space-around; margin-top: 10px;"> <div style="border: 1px solid black; width: 30px; height: 20px;"></div> <div style="border: 1px solid black; width: 30px; height: 20px;"></div> <div style="border: 1px solid black; width: 30px; height: 20px;"></div> <div style="border: 1px solid black; width: 30px; height: 20px;"></div> </div> <div style="margin-top: 10px;">           スペア F <span style="border: 1px solid black; padding: 2px 10px;">10</span> R <span style="border: 1px solid black; padding: 2px 10px;"></span> </div>	
フロントガラス状態 小キズ				種類	スタッドレス
				サイズ F	205/75 R 16
				サイズ R	205/75 R 16
				アルミホイール	無