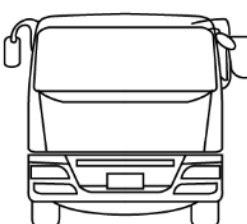
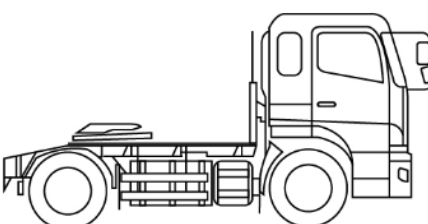
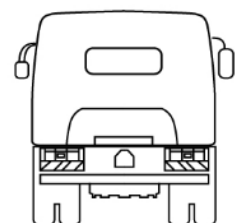
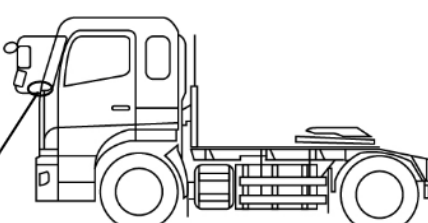

車名	年式	型式・車体番号		架装形状			整理番号
日野	01/06	2PG-SH1EEGG-100191		トラクタ (シングル)			
車検有効期限	走行距離 (km)	積載量	タコグラフ年月	荷台寸法 (mm)			43462
R05.6.13	527,090 km	11,400 kg		長さ	幅	高さ	
	記録簿						

エンジン状態(5段階評価)	D	エンジン	6気筒	ブレーキ	エア	馬力	450 ps	ミッション	3ペダル	プロシフト	キャブ内汚れ	少
ミッション・デフ状態	OK	シート汚れ										有
フレーム関係・下回り状態	OK	過給機										ターボ
上物 (メーカー・型式・年式)	カプラ:ソーシン HMV-13-A											
仕様等	ハイルーフ★リアエアサス・リターダ・スライド式カプラ・第五輪11.4t・蓄冷式クーラー付き(寝台)・アルミホイール											
	■サイドディフレクター付き											
キャブ内装備												
集中ドアロック												

その他・備考欄

- ・鍵:車・燃料タンク兼用
- ・ブタ鼻配線付(S/W付)
- ・キャブ塗装済

ステアカバー無し

タイヤ状態 (mm、欠、で記載)

5	前	5		
3	3	4	4	
スペア	F	6	R	

種類	ミックス
サイズ F	295/80 R 22.5
サイズ R	/11 R 22.5
アルミホイール	有

フロントガラス状態

飛石有