

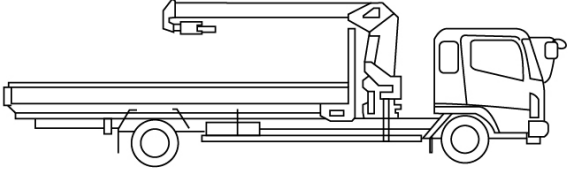
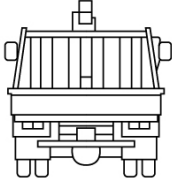

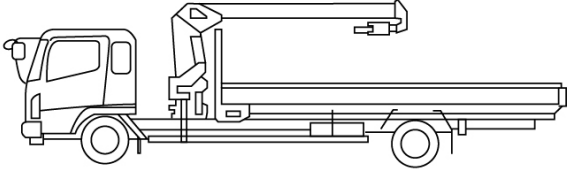

車名	年式	型式・車体番号		架装形状			整理番号
日野	03/09	2KG-FE2ABA-106731		クレーン付セルフ			
車検有効期限	走行距離 (km)	積載量	タコグラフ年月	荷台寸法 (mm)			42589
R04.9.29	636 km	7,200 kg	21/01	長さ	幅	高さ	
	記録簿			5,520	2,200	400	

エンジン状態(5段階評価)	A	エンジン	4気筒	ブレーキ	エア	馬力	240 ps	ミッション	6速 3ペダル	キャブ内汚れ	無し
ミッション・デフ状態										シート汚れ	無し
フレーム関係・下回り状態										過給機	ターボ
上物 (メーカー・型式・年式)	トヨタ (R2) クレーン: タダノ TM-ZX304SLHRSA(R3)										
仕様等	登録済未使用車★増トン・4段・ラジコン・フックイン・2.93t吊・ロングジャッキ・アオリ3方開・セイコーラック										
										キャブ内装備	
										ETC2.0 集中ドアロック	

その他・備考欄 【鍵】車・燃料タンク兼用灯 火類・良好						
						
フロントガラス状態	良好					
タイヤ状態 (mm、欠、で記載)						
		15	前	15		
15	15	15	15			
スペア	F	15	R			
種類	ミックス					
サイズ F	265/70 R 19.5					
サイズ R	265/70 R 19.5					
アルミホイール	無					