

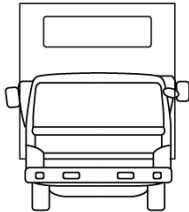
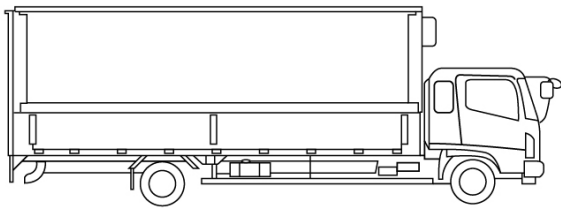
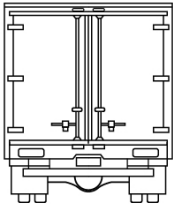
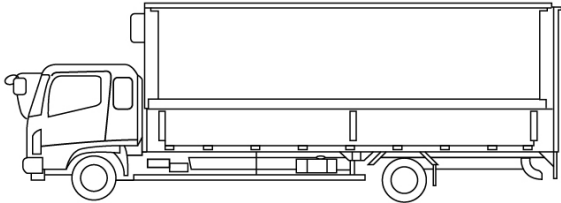

車名	年式	型式・車体番号		架装形状			整理番号
日野	02/01	2PG-FE2ABG-104658		保冷・冷凍ウイング			
車検有効期限	走行距離 (km)	積載量	タコグラフ年月	荷台寸法 (mm)			40514
抹消	2,056 km	6,000 kg	19/11	長さ	幅	高さ	
	記録簿			6,780	2,370	2,320	

エンジン状態(5段階評価)	A	エンジン	4気筒	ブレーキ	エア	馬力	260 ps	ミッション	7速 3ペダル	キャブ内汚れ	無し	
ミッション・デフ状態											シート汚れ	無し
フレーム関係・下回り状態											ターボ	ターボ
上物 (メーカー・型式・年式)	トランテックス 冷凍機:菱重 TDJS50A-L2 (R1)										キャブ内装備	
仕様等	登録済未使用車★増トン・リアエアサス・断熱有 (詳細は追加情報に記載)・外気36℃3時間で-3℃確認(-30℃設定)・床システムフロア・ラッシング2段・格納ゲート2枚折り(極東L:1580、W:2430)・庫内リモコン・セイコーラック ■断熱詳細 前・天井・床:50mm 後:35mm ウイング:30mm アオリ:スライス入り										ETC バックカメラ 集中ドアロック	

その他・備考欄 【鍵】車・燃料タンク兼用 ・庫内ラッシングビーム有	   	 	タイヤ状態 (mm、欠、で記載)	
			14 前 14 14 14 14 14 スペア F 14 R	
フロントガラス状態 良好			種類	ミックス
			サイズ F	265/70 R 19.5
			サイズ R	265/70 R 19.5
			アルミホイール	無