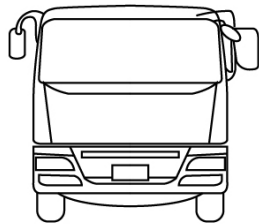
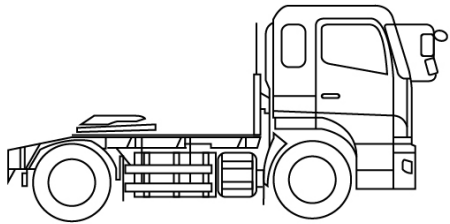
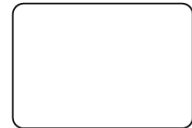
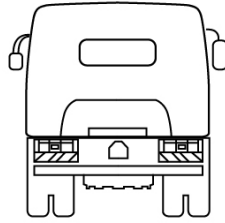
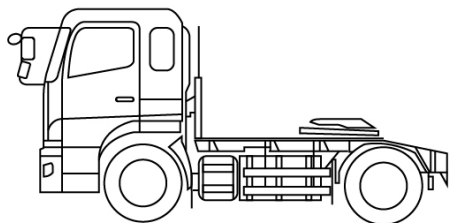
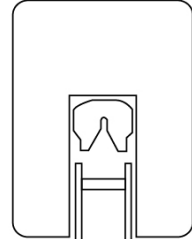

|          |           |                    |         |             |   |    |       |
|----------|-----------|--------------------|---------|-------------|---|----|-------|
| 車名       | 年式        | 型式・車体番号            |         | 架装形状        |   |    | 整理番号  |
| 日野       | 02/06     | 2PG-SH1EDGG-103929 |         | トラクタ (シングル) |   |    |       |
| 車検有効期限   | 走行距離 (km) | 積載量                | タコグラフ年月 | 荷台寸法 (mm)   |   |    | 39887 |
| R03.6.29 | 2,388 km  | 11,500 kg          | 20/03   | 長さ          | 幅 | 高さ |       |
|          | 記録簿       |                    |         |             |   |    |       |

|                 |                         |      |     |      |    |    |        |       |            |        |     |
|-----------------|-------------------------|------|-----|------|----|----|--------|-------|------------|--------|-----|
| エンジン状態(5段階評価)   | A                       | エンジン | 6気筒 | ブレーキ | エア | 馬力 | 480 ps | ミッション | 2ペダル プロシフト | キャブ内汚れ |     |
| ミッション・デフ状態      |                         |      |     |      |    |    |        |       |            | シート汚れ  |     |
| フレーム関係・下回り状態    |                         |      |     |      |    |    |        |       |            | ターボ    | ターボ |
| 上物 (メーカー・型式・年式) | カプラ:ソーシンHMV-13-B        |      |     |      |    |    |        |       |            |        |     |
| 仕様等             | 登録済未使用車★リターダ・PTO・リアエアサス |      |     |      |    |    |        |       |            |        |     |
|                 |                         |      |     |      |    |    |        |       | キャブ内装備     |        |     |
|                 | ETC 集中ドアロック             |      |     |      |    |    |        |       |            |        |     |

|                              |   |  |   |                                 |                                 |                                 |                                 |                      |
|------------------------------|---|--|---|---------------------------------|---------------------------------|---------------------------------|---------------------------------|----------------------|
| その他・備考欄<br>【PTO】極東:KS09-40-U |   |   |   | タイヤ状態 (mm、欠、で記載)                |                                 |                                 |                                 |                      |
|                              |   |  |   | <input type="text" value="15"/> | 前                               | <input type="text" value="15"/> |                                 |                      |
| フロントガラス状態<br>良好              |  |  |  | <input type="text"/>            |                                 | <input type="text"/>            | <input type="text"/>            |                      |
|                              |   |  |   | <input type="text" value="15"/> | <input type="text" value="15"/> | <input type="text" value="15"/> | <input type="text" value="15"/> |                      |
|                              |   |  |   | スペア                             | F                               | <input type="text" value="15"/> | R                               | <input type="text"/> |
|                              |   |  |   | 種類                              | ミックス                            |                                 |                                 |                      |
|                              |   |  |   | サイズ F                           | 295/80 R 22.5                   |                                 |                                 |                      |
|                              |   |  |   | サイズ R                           | 275/80 R 22.5                   |                                 |                                 |                      |
|                              |   |  |   | アルミホイール                         | 無                               |                                 |                                 |                      |