

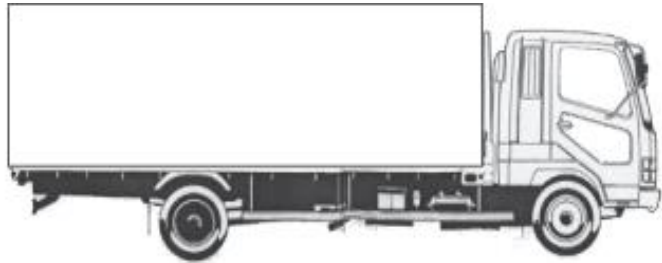
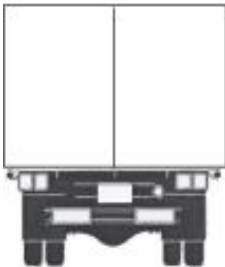
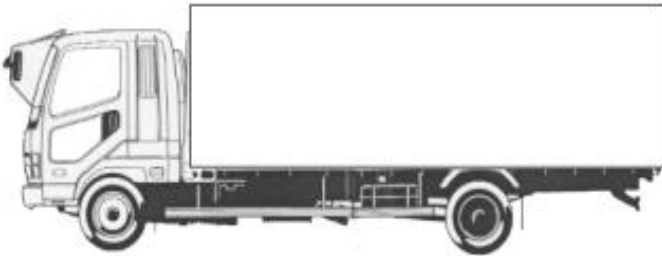
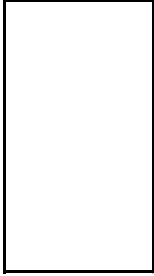

車名	年式	型式・車体番号	架装形状	整理番号		
三菱	年	2KG-FK65FZ -	アルミウイング	32865		
車検有効期限	走行距離(km)	積載量	荷台内寸(mm)			
切れ	366 km	7,200 kg	L	W	H	
抹消			タコグラフ年月	6220	2400	
		18-02				

エンジン状態	(A) B C D E	エンジン	6	気筒	TURBO	NA	ブレーキ	A	240	馬力	AC	(良)	不良	無			
ミッション・デフ(異音、油漏れ等)	2ペダル・3ペダル										6	速	キャブ内部				
フレーム関係(亀裂、曲り、錆、車体番号等の確認)													汚れ	少	中	多	
上物・年式・型式	日本フルハーフ												シート破れ	有	無		
仕様	増トン 未使用車 ラッシング2段 フック5対 導風板 リアエアサス														ETC	バックカメラ	✓
	セイコーラック 電格ミラー 床木材														HID・LED	キーレス	
その他	門口 H: 2290・W: 2280・地上高: 1110														ナビ	集中ドア	✓

外装状態	 		【キャブ】			タイヤ状態 mm、欠、で記載														
Fガラス状態	 					<table border="1"> <tr> <td>15</td> <td>前</td> <td>15</td> </tr> <tr> <td></td> <td></td> <td></td> </tr> <tr> <td>15</td> <td>15</td> <td>15</td> <td>15</td> </tr> <tr> <td></td> <td></td> <td></td> <td></td> </tr> </table>	15	前	15				15	15	15	15				
15	前	15																		
15	15	15	15																	
要交換	(良好)	飛石有				スペア F 15 R														
記録簿	有	(無)				サイズF 265/70R19.5														
						サイズR 265/70R19.5														
						種類 ラジアル・スノー・スタッドレス														
						アルミホイール 有 (無)														