

車名	年式	型式・車体番号	架装形状	整理番号
東急	S61年	TD322 - 5210	トレーラ	

車検有効期限	走行距離(km)	積載量	荷台内寸(mm)		
切れ	- km	32,000 kg	L	W	H
抹消	タコグラフ年月		5800	2990	750

# 32217

エンジン状態	A	B	C	D	E	AC	良	不良	無	ブレーキ	馬力	エンジン	気筒	TURBO	NA			
ミッション・デフ(異音、油漏れ等)										2ペダル・3ペダル	速	キャブ内部	備考					
フレーム関係(亀裂、曲り、錆、車体番号等の確認)										フレームサビ・腐食多		汚れ	少	中	多			
上物・年式・型式		東急 TD322																
仕様		16輪 フック15対 手動ランディングギア 床木材・鉄																
その他		中落ち5.8m 床上地上高:750・床下地上高:430																
		シート破れ 有 無																

外装状態

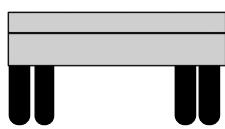

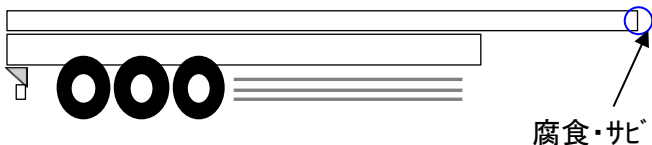

Fガラス状態

要交換	良好	飛石有
-----	----	-----

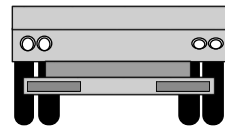

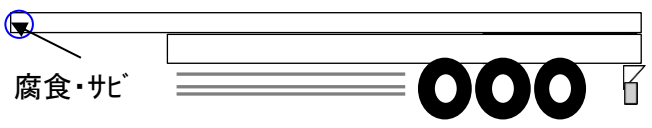

記録簿

有	無
---	---

タイヤ状態

mm、欠、で記載

前

7

7

7

7

8

8

8

8

7

4

7

6

9

8

5

8

F

スペア

R

サイズF

サイズR **7.50R20**

状態

種類 **ラジアル・スノー・スタッドレス**