

車名	年式	型式・車体番号	架装形状	整理番号			
いすゞ	20年	PDG-CXG77X8 - 7000099	アルミウイング	31699			
車検有効期限		走行距離(km)	積載量	荷台内寸(mm)			
H30.6.29	切れ	362,150 km	9,200 kg	L	W	H	
	抹消			タコグラフ年月	9590	2410	2450

エンジン状態	A B C D E	エンジン	6	気筒	TURBO	NA	ブレーキ	A	330 馬力	AC	良	不良	無
ミッション・デフ(異音、油漏れ等)									2ペダル・ 3ペダル	7	速	キャブ内部	
フレーム関係(亀裂、曲り、錆、車体番号等の確認)												汚れ	少 中 多
上物・年式・型式	メイダイ A-53439												
仕様	ラッシング1段 フック8対 リターダ セイコーラック 導風板 電格ミラー 床鉄板												
												シート破れ	有 無
												シートヘタリ	
												ETC	バックカメラ
												HID	✓ キーレス
その他	門口 H:2290・W:2200・地上高:1120												
												ナビ	集中ドア ✓

外装状態

Fガラス状態	
要交換	良好 飛石有
小キズ	

記録簿	有	無
-----	---	----------

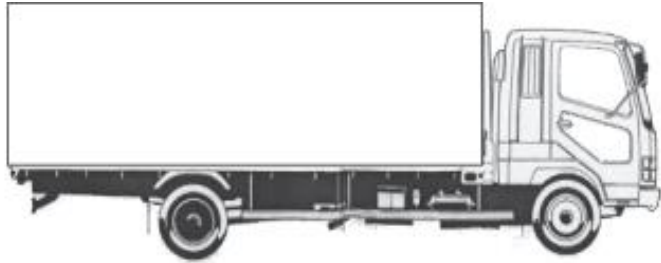
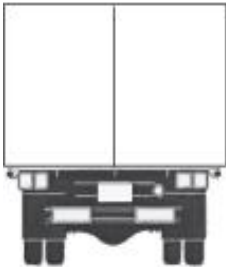
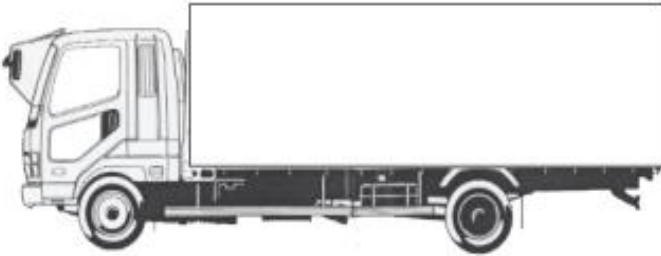
【キャブ】

タイヤ状態
mm、欠、で記載

2	前	2	
4		2	
0	0	3	3
□	□	□	□

スペア F □ R □

サイズF **275/70R22.5**
サイズR **275/70R22.5**
種類 ラジアル・**スノ** スタッドレス
アルミホイール 有 **無**