

車名	年式	型式・車体番号		架装形状			整理番号
三菱	28年	TPG-FEB50 - 551222		ドライバン			
車検有効期限		走行距離(km)		積載量	荷台内寸(mm)		
H30.10.30	切れ	380	km	3,000	L	W	H
	抹消				タコグラフ年月	-	kg

29970

エンジン状態	(A) B C D E	エンジン	4	気筒	TURBO	NA	ブレーキ	V	150	馬力	AC	(良)	不良	無			
ミッション・デフ(異音、油漏れ等)										2ペダル・3ペダル	5	速	キャブ内部				
フレーム関係(亀裂、曲り、錆、車体番号等の確認)													汚れ	少	中	多	
上物・年式・型式										パフコ 696N3041			シート破れ			有	無
										格納ゲート(パフコ1160×1800) ※新明和製							
仕様										未使用車			ワイドロング	サイドドア	ラッシング2段	電格ミラー	床木材
										門口 H:2090・W:2080・地上高:970			ETC	バックカメラ	✓		
													HID	キーレス	✓		
													ナビ	集中ドア	✓		

外装状態

Fガラス状態

要交換 (良好) 飛石有

記録簿

有 (無)

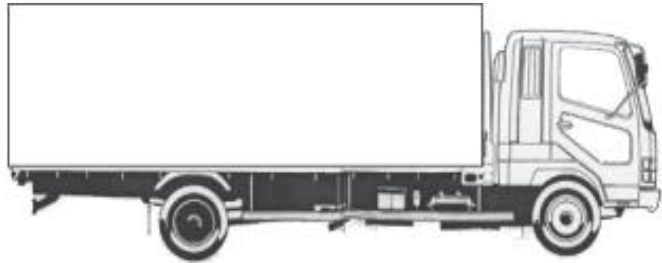
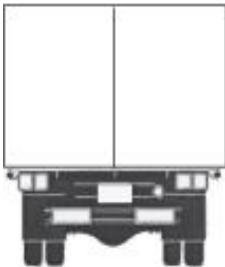
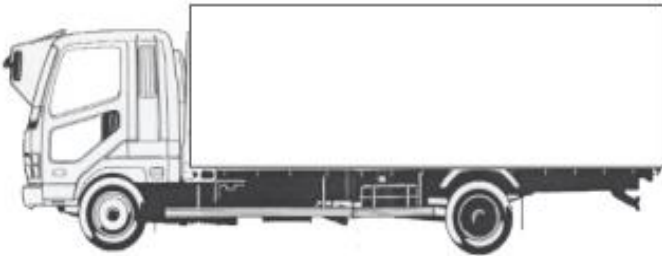
【キャブ】

タイヤ状態

mm、欠、で記載

8	前	8	
□		□	
8	8	8	8
□	□	□	□

スペア F 8 □ R

サイズF 205/85R16

サイズR 205/85R16

種類 (ラジアル)・スノー・スタッドレス

アルミホイール 有 (無)