

車名	年式	型式・車体番号	架装形状	整理番号			
三菱	29年	TPG-FEB80 - 550752	冷凍車	29952			
車検有効期限		走行距離(km)	積載量				
H31.2.8	切れ	1,015 km	3,000 kg	L	W	H	
	抹消			タコグラフ年月	-	4360	

エンジン状態	A B C D E	エンジン	4	気筒	TURBO	NA	ブレーキ	V	150 馬力	AC	良	不良	無		
ミッション・デフ(異音、油漏れ等)									2ペダル・3ペダル	5 速	キャブ内部				
フレーム関係(亀裂、曲り、錆、車体番号等の確認)												汚れ	少	中	多
上物・年式・型式	日本フルハーフ GMK-E1G5584 冷凍機:菱重 TDJS40A-L2											シート破れ	有	無	
仕様	断熱ドア・サイド:75mm 床アルミ縞板 サイドドア ラッシング2段											ETC	バックカメラ	✓	
	格納ゲート:新明和 フレート L:1300(1160)・W:2010 3枚折 庫内リモコン											HID	キーレス	✓	
その他	ワイドロング 未使用車											ナビ	集中ドア	✓	

外装状態

Fガラス状態

要交換	良好	飛石有
-----	----	-----

小キズ

記録簿	有	無
-----	---	---

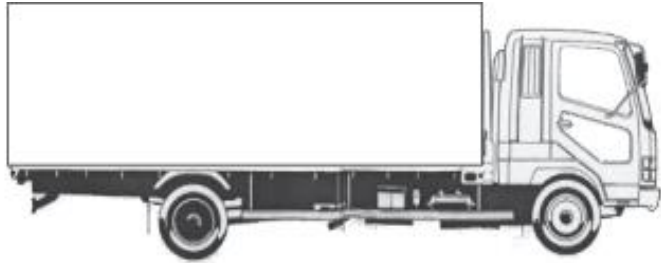
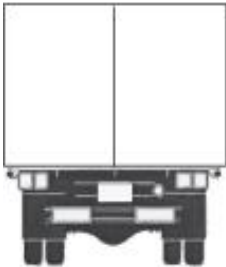
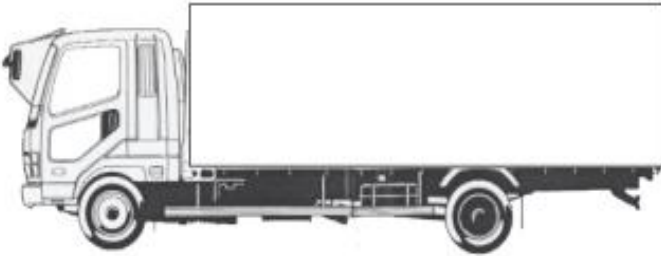
【キャブ】

タイヤ状態
mm、欠、で記載

8	前	8	
□		□	
7	7	7	7
□	□	□	□

スペア F 8 □ R

サイズF **225/80R17.5**
 サイズR **225/80R17.5**
 種類 **ラジアル**・スノー・スタッドレス
 アルミホイール 有 **無**