

車名	年式	型式・車体番号		架装形状			整理番号											
日野	27年	TKG-FD9JLAA - 16885		アルミウイング														
車検有効期限		走行距離(km)		積載量	荷台内寸(mm)			29454										
H29.11.10		1,292 km		3,000 kg	L	W	H											
切れ 抹消		タコグラフ年月		-	6270	2400	2410											
エンジン状態	(A) B C D E	エンジン	4	気筒	(TURBO)	NA	ブレーキ	A	210	馬力	AC	(良)	不良	無				
ミッション・デフ(異音、油漏れ等)							2ペダル・3ペダル		6	速	キャブ内部							
フレーム関係(亀裂、曲り、錆、車体番号等の確認)											汚れ 少 中 多							
上物・年式・型式							トランテックス 2TA6536-05 HFDLK-MDAA8Q							シート破れ 有 無				
仕様							未使用車 ワイド 4+ ハイルフ ラッシング2段 フック5対 電格ミラー							ETC		✓	バックカメラ	
							セイコーラック 床木材 門口 H:2330・W:2370・地上高:970							HID		✓	キーレス	
その他														ナビ			集中ドア	✓

外装状態

Fガラス状態

要交換	(良好)	飛石有
-----	------	-----

記録簿

有	(無)
---	-----

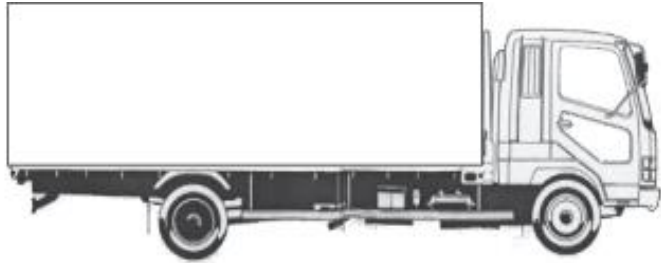
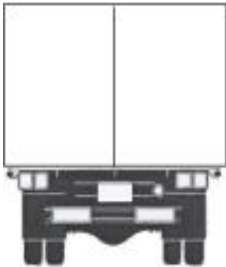
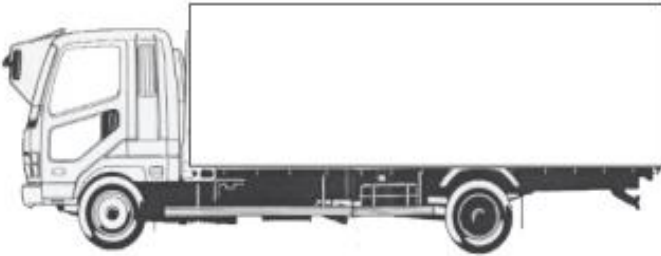
**【キャブ】**

タイヤ状態  
mm、欠、で記載

	13	前	13	
13	13	13	13	

スペア F 14 R

サイズF **225/80R17.5**

サイズR **225/80R17.5**

種類 ラジアル・スノー・スタッドレス

アルミホイール 有 (無)