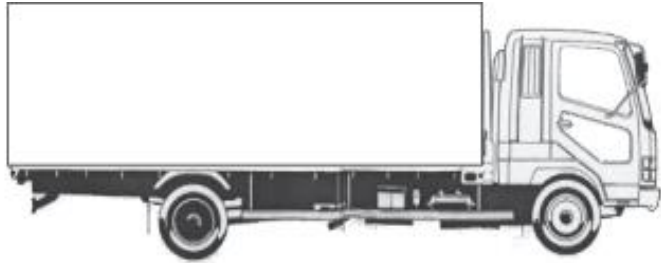
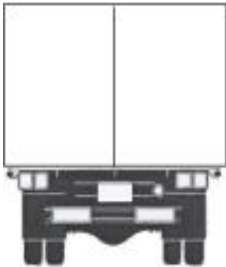
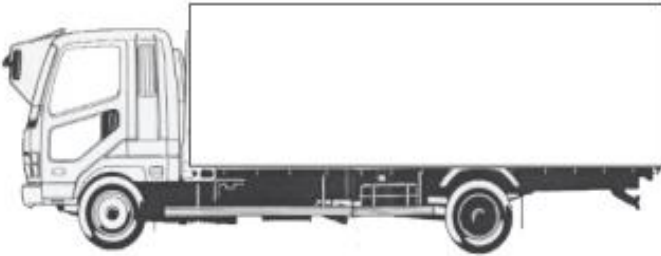

車名	年式	型式・車体番号		架装形状			整理番号								
ニッサン	22年	BKG-AJR85AN - 7000303		ドライバン			28298								
車検有効期限		走行距離(km)		積載量	荷台内寸(mm)										
切れ 抹消		49,050 km		1,850 kg	L 3420	W 1710					H 1860				
エンジン状態		A B C D E	エンジン	4	気筒	TURBO	NA	ブレーキ	V	150 馬力	AC	良	不良	無	
ミッション・デフ(異音、油漏れ等)										2ペダル・3ペダル		スムーサー AT 速		キャブ内部	
フレーム関係(亀裂、曲り、錆、車体番号等の確認)										フレームサビ・腐食有		ペイント跡有		汚れ 少 中 多	
上物・年式・型式										Kitamura P10-9036		シート破れ 有 無		シートしみ・ヘタリ	
仕様										ゲート蓋: 極東		フレート L: 1340 (1140) ・ W: 1670		庫内リモコン	
その他										※ラジコン受信機付		ラッシング2段		サイドドア	
										床アルミ編板		門口 H: 1800 ・ W: 1710		ETC	
										2+		ナビ		バックカメラ ✓	
												キーレス ✓		集中ドア ✓	

外装状態

Fガラス状態

要交換	良好	飛石有
-----	----	-----

記録簿

有	無
---	---

【キャブ】

タイヤ状態

mm、欠、で記載

2	前	3	
3	3	2	2

スペア F 2 R

サイズF **185/85R16**

サイズR **185/85R16**

種類 ラジアル スノー・スタッドレス

アルミホイール 有 無