

車名	年式	型式・車体番号		架装形状			整理番号
三菱	28年	TKG-FEB80 - 541489		冷凍車			
車検有効期限		走行距離(km)		積載量		荷台内寸(mm)	
H30.3.17	切れ	1,074 km	3,000 kg	L	W	H	28219
	抹消			タコグラフ年月	-	4370	

エンジン状態	A B C D E	エンジン	4	気筒	TURBO	NA	ブレーキ	V	150 馬力	AC	良	不良	無			
ミッション・デフ(異音、油漏れ等)									2ペダル・3ペダル	5 速	キャブ内部					
フレーム関係(亀裂、曲り、錆、車体番号等の確認)												汚れ	少	中	多	
上物・年式・型式									日本フルハーフ GMK-E1G5128			シート破れ			有	無
仕様									冷凍機:菱重 40DBL 断熱ドア・サイド:75mm 床アルミ編板			ETC	バックカメラ			✓
その他									格納ゲート:新明和 RAK10-6474NL フレート L:1300(1160)・W:2010			HID	キーレス			✓
									ワイドロング 未使用車 ラッシング2段 サイドドア 門口 H:1950・W:1990			ナビ	集中ドア			✓

外装状態

Fガラス状態		
要交換	良好	飛石有

記録簿	有	無
-----	---	---

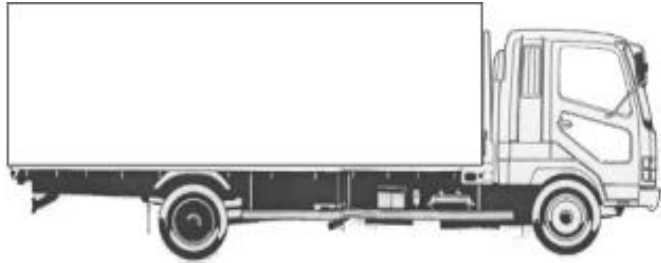
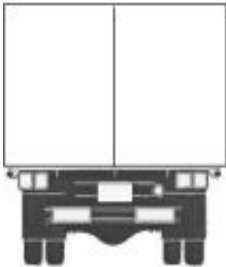
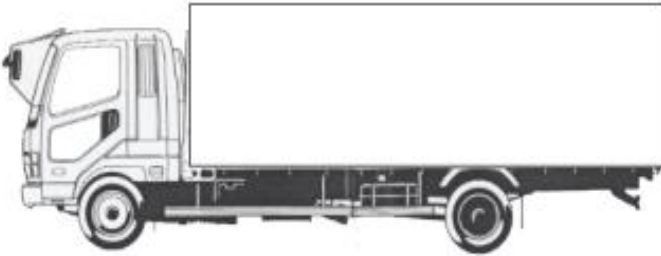
【キャブ】

タイヤ状態
mm、欠、で記載

8	前	8	
8	8	8	8

スペア F 8 R

サイズF 225/80R17.5
サイズR 225/80R17.5
種類 ラジアル・スノー・スタッドレス
アルミホイール 有 無