





車名	年式	型式・車体番号		架装形状			整理番号											
日野	22年	BDG-FW1EXYG - 18629		アルミウイング			27320											
車検有効期限		走行距離(km)		積載量		荷台内寸(mm)												
切れ 抹消		629,331 km		13,100 kg		L 9580					W 2380	H 2550						
エンジン状態	A B C D E	エンジン	6	気筒	TURBO	NA	ブレーキ	A	380 馬力	AC	良	不良	無					
ミッション・デフ(異音、油漏れ等)							2ペダル・3ペダル		7 速		キャブ内部							
フレーム関係(亀裂、曲り、錆、車体番号等の確認)							フレームサビ・腐食有		各メンバーサビ・腐食有		汚れ 少 中 多 シート破れ 有 無 シートしみ・ヘタリ・ガタ							
上物・年式・型式							日本トレクス 10W-02090				ETC <input checked="" type="checkbox"/> バックカメラ <input checked="" type="checkbox"/>							
仕様							リアエアサス		リターダ		ラッシング2段		フック8対		導風板		CD・カセットデッキ	
その他							床木材		センターローラー		門口 H: 2490・W: 2350		HID <input checked="" type="checkbox"/>		ナビ		集中ドア <input checked="" type="checkbox"/>	

外装状態

※右ドアヒンジ交換跡有

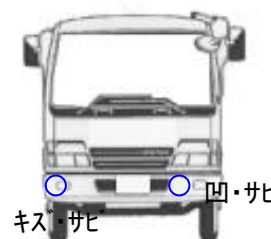
Fガラス状態	
要交換	良好 飛石有

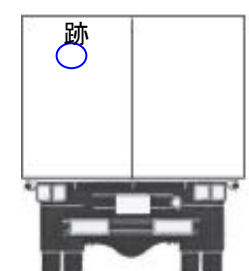
記録簿	有	無
-----	---	---

【キャブ】

タイヤ状態
mm、欠、で記載

9	前	6	
2		9	
1	1	1	1
3	1	1	1

スペア F 6 8 R

サイズF 245/70R19.5
サイズR 245/70R19.5
種類 ラジアル・スノー・スタッドレス
アルミホイール 有 無