

車名	年式	型式・車体番号	架装形状	整理番号		
日野	26年	QPG-FW1EXEG - 11108	アルミウイング	26153		
車検有効期限	走行距離(km)	積載量	荷台内寸(mm)			
H27.9.25	切れ 抹消	1,558 km	13,700 kg	L 9670	W 2400	H 2670
		タコグラフ年月				

エンジン状態	A B C D E	エンジン	6	気筒	TURBO	NA	ブレーキ	A	380	馬力	AC	良	不良	無			
ミッション・デフ(異音、油漏れ等)									2ペダル・3ペダル	7	速	キャブ内部					
フレーム関係(亀裂、曲り、錆、車体番号等の確認)												汚れ	少	中	多		
上物・年式・型式	トランテックス 2KZ6794-08 HFWXG-LEAB5C											シート破れ	有	無			
仕様	未使用車 ハイルフ 4軸 リアエアサス リターダ											ETC			✓	バックカメラ	
	ラッシング2段 フック9対 床木材 門口 H:2580・W:2370											HID			✓	キーレス	
	セイコーラック エアシート											ナビ				集中ドア	✓
その他																	

外装状態

Fガラス状態

要交換 良好 飛石有

記録簿

有 無

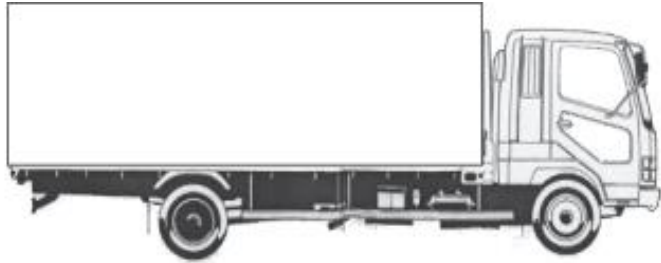
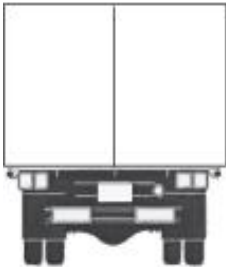
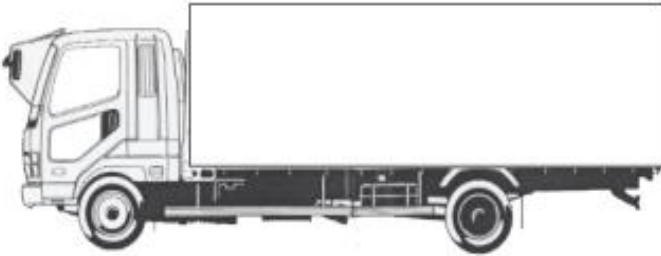
【キャブ】

タイヤ状態

mm、欠、で記載

	12	前	12	
	12		12	
12	12	12	12	12
12	12	12	12	12

スペア F 13 R

サイズF 245/70R19.5

サイズR 245/70R19.5

種類 ラジアル・スノーフスタッドレス

アルミホイール 有 無